



60-2812-1, 60-2814-1 ОСНОВНЫЕ ПЛАТЫ С КЛЕМНОЙ КОРОБКОЙ

Только для использования с системой
управления FIREYE®

BurnerLogiX™ тип Y



ИНСТРУКЦИЯ ПО МОНТАЖУ

Основная плата **60-2812-1** выполнена в закрытом корпусе, и предназначена для монтажа вне шкафа управления. Легкосъемные заглушки расположены вдоль нижней поверхности основной платы. Основная плата **60-2814-1** выполнена в открытом корпусе с доступом снизу, и предназначена для монтажа внутри шкафа управления. Оба варианта исполнения основной платы имеют внутри корпуса клемную коробку, расположенную за пределами монтажной зоны. Доступ внутрь осуществляется путем ослабления, но НЕ выкручивания винтов, используемых для крепления защитного кожуха корпуса. Клемная коробка обеспечивает легкий доступ ко всем клеммам контроллера BurnerLogix, без необходимости демонтировать контроллер из блока в случае возникновения неисправностей. Как уже говорилось, плата **60-2812-1** имеет легкосъемные заглушки, которые могут быть легко демонтированы с помощью долота или отвертки, используемой в виде долота при усилии более чем 10 фунтов. Основная плата может быть установлена на DIN-рейку, либо напрямую к задней панели шкафа управления, используя винты до #10-32. Монтажное место для DIN-рейки находится вдоль горизонтальной центральной осевой линии. Далее приведена информация по монтажу:

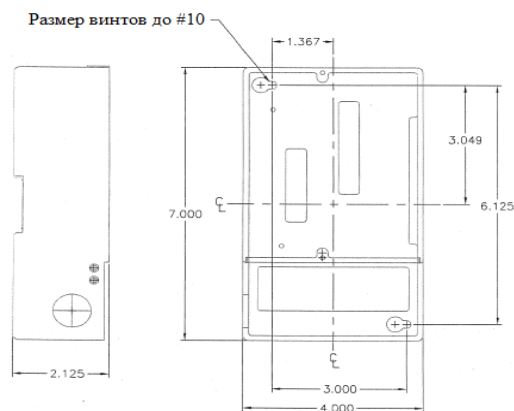

ВНИМАНИЕ: Устройства контроля должны иметь необходимую изоляцию механических контактов. Электронные концевые выключатели могут привести к неустойчивой работе, и их не следует использовать.

ПРЕДУПРЕЖДЕНИЕ: Убедитесь, что электропитание выключено. Обратитесь к SN-100 за рекомендациями по технике заземления.

Имейте в виду, что питание к некоторым средствам блокировки (устройствам контроля, выключателям продувки, модулирующим цепи, и т.п.) может подаваться от источников – отличных от тех, что питают систему BurnerLogiX.



Клемма №.	Цвет провода	Тип	Описание	Значения
L1 (Фаза)	Черный		Линия подачи напряжения	120В (+10%,-15%), 50/60 Гц
L2 (Ноль)	Белый		Общее зануление сети	
ЗЕМЛЯ	Зеленый	Земля	Защитное заземление	
S1	Красн/Бел		Вход сканнера	300В, 3 мА (Только для УФ моделей)
S2	Голуб/Бел		Вход сканнера	300В, 3 мА (Только для УФ моделей)
A	Красный	Выход	Аварийная сигнализация	120В, 1 А пилотный режим
M	Коричневый	Выход	Воздуходувка	120В, 9.8 FLA, 58.8 LRA
3	Желтый	Вход	Устройство контроля	120В, 1 мА
13	Оранжевый	Вход	Концевой выключатель топливного клапана, предпусковой предохранитель	120В, 1 мА
P	Серый	Вход	Цепь внешней блокировки	120В, 1 мА
D	Бел/Коричн	Вход	Выключатель пуска слабого огня	120В, 1 мА
8	Бел/Сер	Вход	Выключатель контроля открытой заслонки	120В, 1 мА
W	Бел/Оранже	Выход	Задержка основного клапана	См. характеристики нагрузки
5	Светл Голуб	Выход	Поджиг / Пилотный клапан	См. характеристики нагрузки
6	Светл Коричн	Выход	Пилотный клапан	См. характеристики нагрузки
7	Фиолетовый	Выход	Главный топливный клапан	См. характеристики нагрузки
16	Темно Голуб	Вход	Задержка пилотного клапана	120В, 1 мА
21	Розовый	Вход	Пусковой вход	120В, 1 мА
10	Бел/Красн	Выход	Общий модулятор	120В 75 В-А
12	Бел/Желт	Выход	Модулятор слабого огня	120В 75 В-А
X	Бел/Голуб	Выход	Модулятор сильного огня	120В 75 В-А
11	Бел/Зелен	Выход	Авто модулятор	120В 75 В-А
22	Бел/Фиолет	Вход	Дистанционная перезагрузка	120В, 1 мА
23	Коричн/Бел	Вход	Незадействованный 2	120В, 1 мА

Комбинация №.	Пилотное топливо Клемма 6	Основное топливо Клемма 7	Розжиг Клемма 5	Клапан задержки Клемма W
1	C	E	Без нагрузки	Без нагрузки
2	B	E	Без нагрузки	Без нагрузки
3	Без нагрузки	E	Без нагрузки	B
4	E	E	A	Без нагрузки
5	Без нагрузки	E	A	E
6	D	E	A	Без нагрузки
7	D	D	A	D
8	Без нагрузки	D	A	Без нагрузки

Состав каждой комбинации

A	B	C	D	E
4.5A Розжиг	50 В-А пилотный режим плюс 4.5 А розжиг	180 В-А розжиг плюс приводные клапана: 660 В-А пусковой, 360 В-А рабочий, 250 В-А блокировка.	2А пилотный режим	65 В-А пилотный режим плюс приводные клапана: 3850 В-А пусковой, 700 В-А рабочий, 250 В-А блокировка.

Максимально подключенная нагрузка не превышает 2000 В-А

