

VISEURS DE FLAMME FIREYE

INFRAROUGE: 48PT1 et 48PT2
ULTRAVIOLET: 45UV2 et 45UV3
ELECTRODE D'IONISATION : 69ND1

DESCRIPTION

45UV2

Le 45UV2 est un viseur sans auto-vérification, placé dans un boîtier en aluminium coulé sous pression, muni d'un raccord fileté NPT de 1". Le tube UV est remplaçable.

45UV3

Le 45UV3 possède un robuste boîtier moulé, qui se monte sur un tube 3/4" avec un manchon et une vis de fixation. Le tube UV, remplaçable, est monté en position verticale, assurant une meilleure sensibilité. Pas d'auto-vérification.

48PT1

Le viseur infra-rouge 48PT1, équipé d'une cellule au sulfure de plomb, est identique au 48PT2, mais est exclusivement conçu pour les contrôleurs de la série P.

48PT2

Le viseur infra-rouge 48PT2, équipé d'une cellule au sulfure de plomb, est conçu pour détecter les signaux IR à faible fréquence de scintillation des flammes de gaz et de fuel léger.

69ND1

L'électrode d'ionisation 69ND1 est réalisée en un métal résistant aux hautes températures et ne peut être utilisée que pour la détection de flammes de gaz. L'électrode est disponible en longueurs de 30, 45, 60cm.



**Les viseurs Fireye sont exclusivement conçus pour être utilisés avec les contrôleurs Fireye.
Ne pas raccorder les viseurs Fireye sur des contrôleurs d'un autre fabricant.**

WISEURS DE FLAMME FIREYE

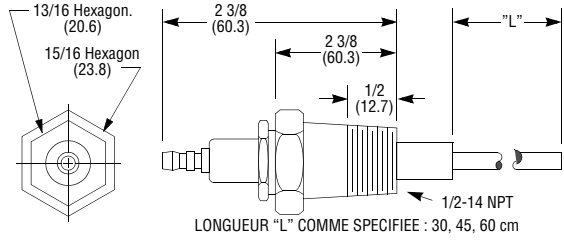

ELECTRODE D'IONISATION 69ND1

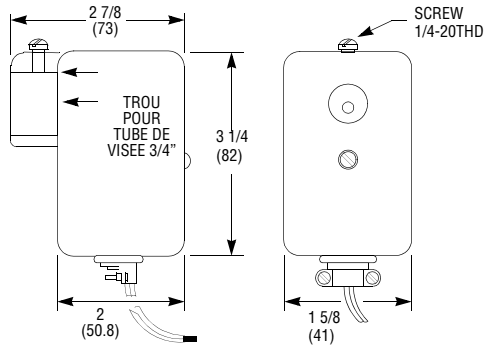

WISEUR UV TYPE 45UV3

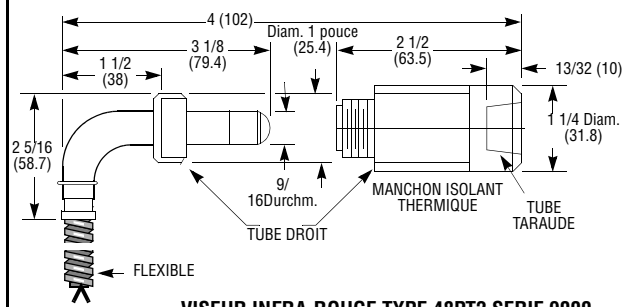

WISEUR INFRA-ROUGE TYPE 48PT2 SERIE 9000

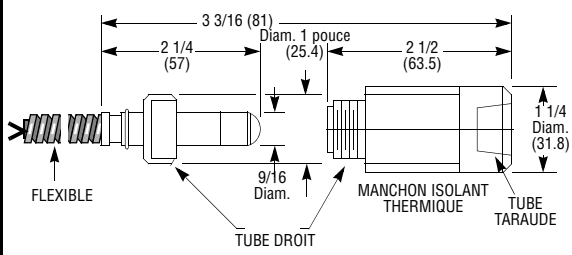

WISEUR INFRA-ROUGE TYPE 48PT2-1000

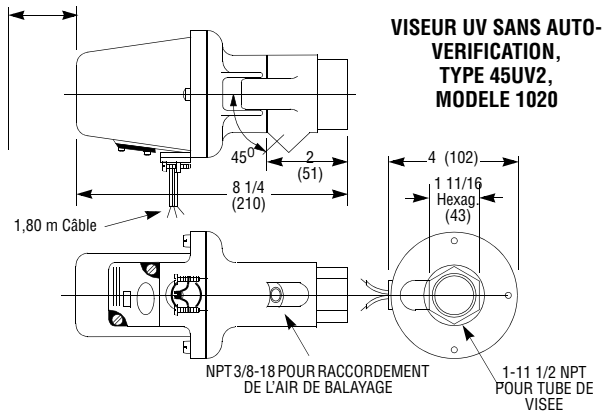

WISEUR UV SANS AUTO-VERIFICATION, TYPE 45UV2, MODELE 1020

Modèle de viseur	Type	Tension approx. aux bornes de la cellule	Résistance approx. de la cellule	Limites de temp. ambiante
45UV2	Tube UV	560-610 VAC	Infinie	135F/65C, -40°C
45UV3	Tube UV	560 - 610 VAC	Infinie	200F/ 94C, -40°C
48PT2	Infra-rouge	7VDC	20K - 80.ohms	125F / 50C, -40°C
69ND1	Electrode d'ionisation	280-305 VAC	Infinie	Pointe 2460F 1500F/816C, -40°C

* Résistance mesurée au moyen d'un voltmètre de 20k.ohms/v.
Pour la tension correcte du signal de flamme, voir le bulletin technique du contrôleur correspondant.

REF. PIECES	DESCRIPTION	A UTILISER AVEC
45UV2-1020 45UV2-1122	Viseur UV, raccord fileté Zoll NPT 1", 60 Hz Viseur UV, raccord fileté Zoll NPT 1", 50 Hz	Série P uniquement Série P uniquement
45UV3-1050	Viseur UV, manchon 3/4 vis de montage	Séries D, M, série MB FLAME-MONITOR
48PT1-1003 48PT1-1007 48PT1-9003 48PT1-9007 48PT1-9007W	Tête droite IR, câble de 2440mm Tête droite IR, câble de 1220mm Tête coudée IR (90°), câble 2440mm Tête coudée IR (90°), câble 1220mm -9007 Etanche	Série P
48PT2-1003 48PT2-1007 48PT2-9003 48PT2-9007 48PT2-9007W	Tête droite IR, câble de 2440mm Tête droite IR, câble de 1220mm Tête coudée IR (90°), câble 2440mm Tête coudée IR (90°), câble 1220mm -9007 Etanche	Séries C & D Série P FLAME-MONITOR
69ND1-1000K4 69ND1-1000K6 69ND1-1000K8	Electrode d'ionisation 30 cm, raccord 1/2" Electrode d'ionisation 45 cm, raccord 1/2" Electrode d'ionisation 60 cm, raccord 1/2"	Séries C, D, M Systèmes MB

MAINTENANCE DES VISEURS

Viseurs 48PT1 et 48PT2 infra-rouge , 45UV2 et 45UV3 ultraviolet

La zone de visée du viseur doit rester dégagée et propre. Il suffit d'une faible quantité de salissures pour réduire notablement le signal de flamme reçu par le détecteur. Essuyer régulièrement la zone de visée au moyen d'un chiffon doux imbibé d'un détergent concentré.

Les viseurs du **type 48PT1** possèdent une cellule remplaçable #4-128-1.

Les viseurs du **type 48PT2** possèdent une cellule remplaçable Firetron #4-263-1.

Les viseurs des types **45UV2 et 45UV3** possèdent un tube UV remplaçable #4-314-1

Electrode d'ionisation type 69ND1. Les tiges doivent être remplacées lorsqu'elles sont oxydées

Intensité du signal de flamme. Une observation régulière de l'intensité du signal de flamme ou la lecture de l'afficheur du FLAME-MONITOR prévient de toute détérioration des possibilités ou du fonctionnement du détecteur de flamme.

Contrôle de sécurité périodique. Il est recommandé d'établir une procédure visant à tester, au moins une fois par mois, l'ensemble du système de contrôle de flamme. Ce test doit vérifier le bon fonctionnement de tous les contacts de fin de course et des systèmes de sécurité, ainsi que la protection en cas de défaut de flamme et l'étanchéité de la vanne de coupure de l'arrivée de combustible.

Permutation. Il est recommandé d'installer périodiquement les modules de commande et les viseurs achetés à titre de réserve.

Contacts. Les contacts des programmeurs de brûleur Fireye ne sont pas accessibles. Là où sont utilisés ces contacts, leur conception assure un fonctionnement correct à long terme lorsque les circuits de charge sont maintenus dans les plages nominales spécifiées.

Humidité. Dans les régions à fort taux d'humidité, le châssis du contrôleur sera ôté et stocké en un endroit sec, si le système doit être mis hors service pendant une période prolongée.

Pour toute information sur les viseurs 45UV, voir le Bulletin SC-101.

Pour toute information sur les viseurs UV1A, UV2 et UV8A, voir le Bulletin SC-102.

Pour les instructions d'installation et de câblage des viseurs , se reporter au bulletin technique du contrôleur FIREYE correspondant.

CONTRÔLEUR	BULLETIN
FLAME-MONITOR	E-1101, E-2101
Série D	D-1020, D-30, D-4041
Série M, MicroM	C-4000, MC-5000
Système MB	CC-82



AVERTISSEMENT : LES VISEURS FIREYE NE PEUVENT ETRE UTILISES QU'AVEC LE CONTRÔLEUR FIREYE CORRESPONDANT. NE PAS RACCORDER UN VISEUR FIREYE A UN CONTRÔLEUR D'UNE AUTRE MARQUE.

Essai de flamme pilote minimale

Ce test vise à s'assurer que le détecteur de flamme ne détecte pas une flamme pilote trop faible pour allumer convenablement la flamme principale. Il doit être pratiqué sur chaque nouvelle installation, ainsi qu'après un repositionnement du détecteur de flamme. **CE TEST DE FLAMME PILOTE MINIMALE DOIT ETRE EFFECTUE PAR UN TECHNICIEN FORME ET QUALIFIE EN MATIERE DE BRULEURS.**

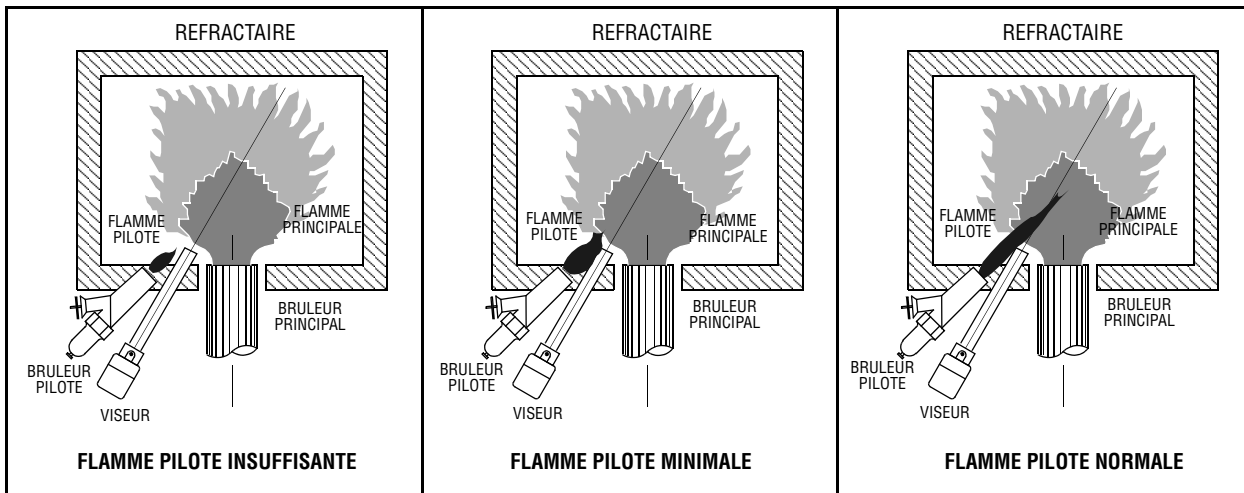

ESSAI DE NON-DETECTION DE L'ETINCELLE: Le viseur ne peut viser directement l'étincelle d'allumage, ni une autre partie du brûleur susceptible de lui réfléchir l'étincelle. Le viseur ne peut "voir" une flamme pilote insuffisante pour allumer convenablement la flamme principale. Les procédures de test peuvent varier selon le contrôleur utilisé. Se reporter aux procédures décrites dans le bulletin technique du contrôleur installé.